

部番	部品名称	材質	数量	備考
1	二ツ割	SUS304	4	t=0.8(板厚)
2	受足	SUS304	4	t=0.8(板厚)
	ナベ小ネジ	SUS304	4	M6×30
	ナット	SUS304	4	M6

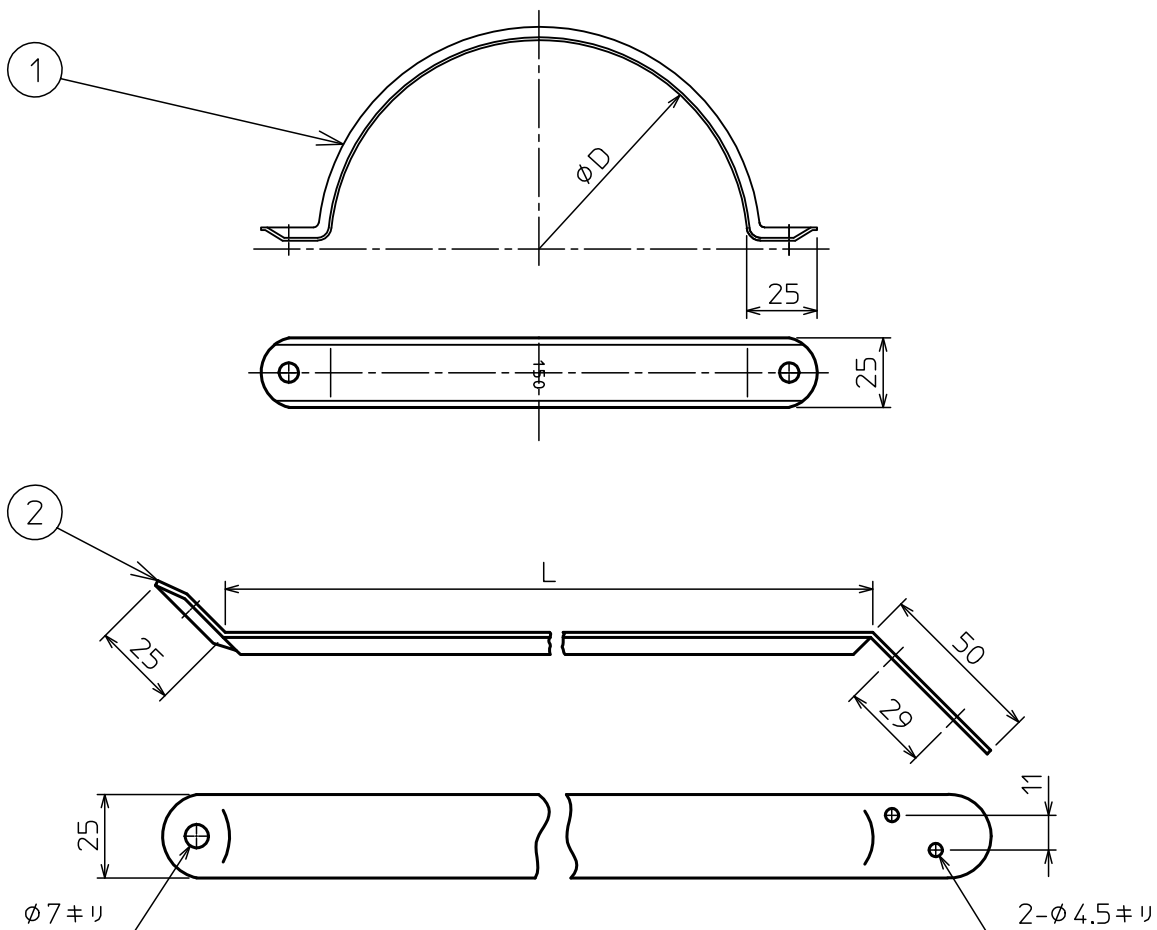

口径	板厚	$\phi D$	L	W	口径	板厚	$\phi D$	L	W
$\phi 90$	0.8	90	300,450	20	$\phi 200$	0.8	200	300,450	25
$\phi 100$	0.8	100	300,450	20	$\phi 210$	0.8	210	450	25
$\phi 106$	0.8	106	300,450	20	$\phi 220$	0.8	220	450	25
$\phi 110$	0.8	110	300,450	20	$\phi 230$	0.8	230	450	25
$\phi 115$	0.8	115	300,450	20	$\phi 240$	0.8	240	450	25
$\phi 120$	0.8	120	300,450	20	$\phi 250$	0.8	250	450	25
$\phi 130$	0.8	130	300,450	25	$\phi 260$	0.8	260	450	25
$\phi 140$	0.8	140	300,450	25	$\phi 280$	0.8	280	450	25
$\phi 150$	0.8	150	300,450	25	$\phi 300$	0.8	300	450	25
$\phi 160$	0.8	160	300,450	25	$\phi 330$	0.8	330	450	25
$\phi 180$	0.8	180	300,450	25	$\phi 350$	0.8	350	450	25

注記  
1. 寸法値ハ、公称値トスル。

△						第一三角法	尺度	NOTE
△						材質	SUS304	
△					製図 担当		木村	取付金具( $\phi 90 \sim 350$ )
△					検図		品名	
記号	変更内容	日付	担当	承認	承認	遠藤		図番
東洋アルチタイト産業株式会社						承認		B